

GENERALITE

L'EVG -A- ---- (Fig. 1, 2, 3 et 4) est une électrovanne au fonctionnement très simple et extrêmement sûre. La bobine électromagnétique, si sous tension, déclenche le dispositif de fermeture de la vanne qui est normalement ouverte. Le réarmement est manuel pour vérifier les causes de la coupure du gaz. Durant le fonctionnement normal, il n'y a pas de consommation électrique et outre à l'économie d'énergie, aucun organe n'est soumis à l'usure ce qui évite de cette façon des éventuelles vibrations.

INSTALLATION

L'électrovanne est normalement positionnée après un filtre, à l'extérieur de l'environnement de mesure et en amont des organes de régulation (Fig. 5).

Elle doit être installée avec la flèche (indiquée sur le corps de l'électrovanne) tournée vers l'utilisateur.

- Les versions DN 15 (1/2") .. DN 150, peuvent être aussi installées en position vertical sans que le fonctionnement correct en soit compromis. Elles ne peuvent pas être positionnées avec la poignée de réarmement tournée vers le bas.

- La version DN 200 peut être installée dans n'importe quelle position.

ATTENTION

Avant de procéder à l'installation de l'électrovanne, lire attentivement le manuel d'instruction concernant le produit.

REARMEMENT MANUEL

Versions 500 mbar

- Avec attaches DN 15 (1/2") .. DN 150 (Fig. 1 et 4) tirer vers le haut l'écrou de réarmement (1) jusqu'à l'enclenchement.

- Avec attaches DN 200 (Fig. 3) tourner l'écrou de réarmement (1) dans le sens des aiguilles d'une montre jusqu'à l'enclenchement.

Versions 6 bar

- Avec attaches DN 15 (1/2") .. DN 50 (Fig. 2)

appuyer la poignée de réarmement (1)*

- Avec attaches DN 65 .. DN 150 (Fig. 4)

tirer vers le haut l'écrou de réarmement (1)*

- Avec attaches DN 200 (Fig. 3)

tourner l'écrou de réarmement (1) dans le sens des aiguilles d'une montre*

* et attendre quelques instants que se vérifie l'équilibre de pression entre l'amont et l'aval de la vanne jusqu'à l'enclenchement.

ENTRETIEN

Avant d'effectuer toutes types d'opération de démontage de l'électrovanne, s'assurer que:

- 1) l'électrovanne ne soit pas alimentée électriquement;
- 2) que du gaz en pression de soit pas présent à l'intérieur de celle-ci.

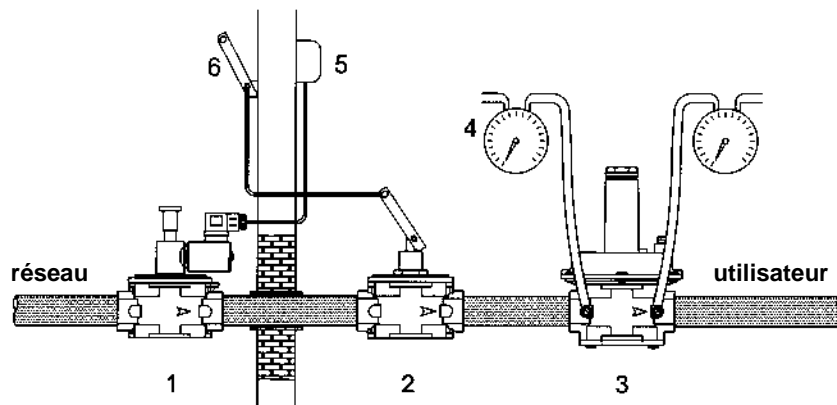

Fig. 5 Exemple d'installation

1. Electrovanne à réarmement manuel type EVG -A- ---
2. Vanne d'interception par à-coups série SM
3. Filtre régulateur gaz série FRG/2MC
4. Manomètre
5. Détecteur gaz
6. Levier de commande externe à distance vanne par à-coups SM

- Avec attaches DN 15 (1/2") .. DN 50 (2") cuivre (Fig. 1) Dévisser le bloc en cuivre (13) du corps de la vanne (6), contrôler l'obturateur (7) en vérifiant les éventuelles anomalies et si nécessaire remplacer l'organe de tenue en caoutchouc (8). Procéder au montage en faisant l'opération de démontage dans le sens inverse en remplaçant dans tous les cas, la rondelle en aluminium située entre le bloc cuivre et le corps de la vanne.
- Avec attaches DN 20 .. DN 150 aluminium et DN 25 cuivre (Fig. 1 et 4) Retirer le couvercle (11) en dévissant les vis de fixation (9), contrôler l'obturateur (7), en vérifiant les éventuelles anomalies et si nécessaire remplacer l'organe de tenue en caoutchouc (8) et procéder au montage en faisant l'opération de démontage dans le sens inverse.
- Avec attaches DN 200 (Fig. 3) vérifier périodiquement l'intervention de l'électrovanne. Il n'est prévu aucun autre type d'entretien périodique à effectuer sur le lieu de l'installation.

ATTENTION

Les opérations indiquées ci-dessus doivent être réalisées exclusivement par un personnel qualifié.

CARACTERISTIQUES TECHNIQUES

Utilisation:	Gaz non agressifs des trois familles (gaz secs)	
Températures maximales:	-15°C .. +60°C	
Alimentations électriques:	12V, 24V, 110V, 230V (autres tensions sur demande)	
Puissance absorbée:	Voir étiquette sur la bobine de l'électrovanne	
Pression maximale:	500 mbar:	EVG NA- ----, EVG LA- ---- et EVG BA- ----
	6 bar:	EVG 6A- ----
Groupe:	2	
Temps de fermeture:	< 1 sec.	
Temps d'ouverture:	manuel	
Degré de protection:	IP 65	
Matériaux:	Aluminium (UNI 5076) Cuivre (UNI 2012) Acier INOX (UNI 6900-71) Caoutchouc anti-huile (NBR) Capsulées en résine polyamidique chargée avec fibres de verre avec attache type DIN 43650; la classe d'isolation est la F (155°) et le fil émaillé est en classe H (180°)	
Tipe bobine:	Construite selon les critères de sécurité et les essais indiqués dans la norme UNI EN 161 (vannes automatiques de section pour brûleurs à gaz et appareils utilisateurs à gaz).	
Norme de référence:		

EVG -A- ----



ELETTROVALVOLA A RIARMO MANUALE NORMALMENTE APERTA

MANUAL RESET ELECTRO-VALVE NORMALLY OPEN

ELECTROVANNE A REMISE EN ROUTE MANUELLE NORMALEMENT OUVERTE

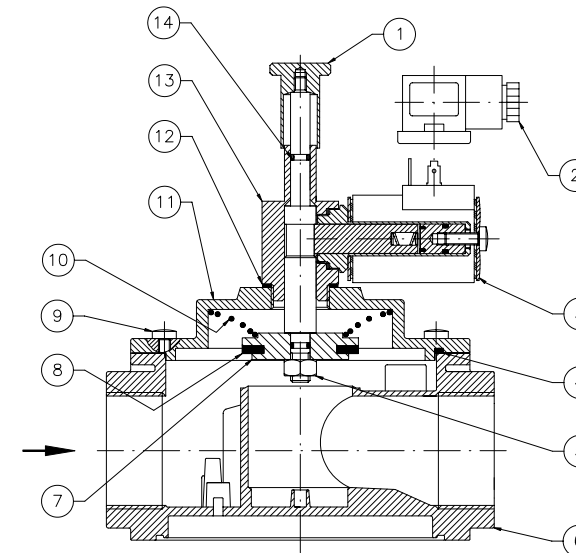

Fig. 1 Componenti elettrovalvola 500 mbar con attacchi DN 15 (1/2) .. DN 50 (2) DN 15 (1/2) .. DN 50 (2) 500 mbar connections electro-valve components
Composants de l'électrovanne 500 mbar avec attaches DN 15 (1/2) .. DN 50 (2)

1. Manopola di riarmo	Reset handgrip	Ecrou de réarmement
2. Connettore elettrico	Electrical connector	Connecteur électrique
3. Bobina elettrica	Electrical coil	Bobine électrique
4. O-Ring di tenuta coperchio	O-Ring seal cover	O-Ring de tenue couvercle
5. Dado autobloccante	Self-blocking nut	Ecrou autobloquant
6. Corpo valvola	Valve body	Corps vanne
7. Otturatore	Obturator	Obturateur
8. Rondella di tenuta	Seal washer	Rondelle de tenue
9. Viti di fissaggio	Fixing screws	Vis de fixation
10. Molla di richiamo	Return spring	Ressort de rappel
11. Coperchio	Cover	Couvercle
12. Rondella in alluminio	Aluminium washer	Rondelle en aluminium
13. Blocco ottone	Brass block	Bloc cuivre
14. O-Ring di tenuta	O-Ring seal	O-Ring de tenue

Attacchi filettati (DN 15 (1/2) .. DN 25 (1") ottone) secondo ISO 228/1
Attacchi filettati (DN 20 (3/4) .. DN 50 (2") alluminio) secondo ISO 7/1
Screw-cut connections (DN 15 (1/2) .. DN 25 (1") brass) according to ISO 228/1
Screw-cut connections (DN 20 (3/4) .. DN 50 (2") aluminium) according to ISO 7/1
Attaches fileté (DN 15 (1/2) .. DN 25 (1") selon ISO 228/1
Attaches fileté (DN 20 (3/4) .. DN 50 (2") aluminium) selon ISO 7/1

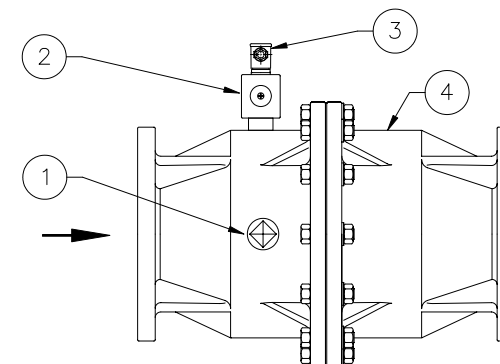

Fig. 3 Componenti elettrovalvole 500 mbar e 6 bar con attacchi DN 200 DN 200 500 mbar and 6 bar connections electro-valves components
Composants des électrovannes 500 mbar et 6 bar avec attaches DN 200

1. Manopola di riarmo	Reset handgrip	Ecrou de réarmement
2. Bobina elettrica	Electrical coil	Bobine électrique
3. Connettore elettrico	Electrical Connector	Connecteur électrique
4. Corpo valvola	Valve body	Corps vanne

Attacchi flangiati PN 16 DN 200 secondo ISO 7005
Flanged connections PN 16 DN 200 according to ISO 7005
Attaches à brides PN 16 DN 200 selon ISO 7005

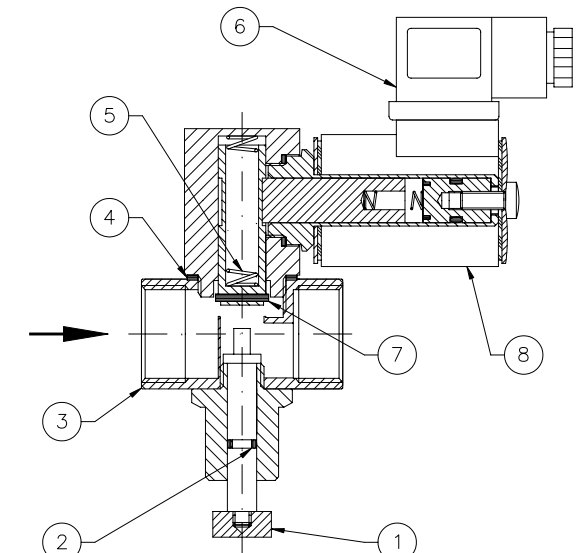

Fig. 2 Componenti elettrovalvola 6 bar con attacchi DN 15 (1/2) .. DN 50 (2) DN 15 (1/2) .. DN 50 (2) 6 bar connections electro-valve components
Composants de l'électrovanne 6 bar avec attaches DN 15 (1/2) .. DN 50 (2)

1. Perno di riarmo	Hand reset pin	Ecrou de réarmement
2. O-Ring di tenuta	O-Ring seal	O-Ring de tenue
3. Corpo valvola	Valve body	Corps vanne
4. Rondella in alluminio	Aluminium washer	Rondelle en aluminium
5. Molla di richiamo	Return spring	Ressort de rappel
6. Connettore elettrico	Electrical connector	Connecteur électrique
7. Rondella di tenuta	Seal washer	Rondelle de tenue
8. Bobina elettrica	Electrical coil	Bobine électrique

Attacchi filettati (DN 15 (1/2) .. DN 25 (1") ottone) secondo ISO 228/1
Attacchi filettati (DN 20 (3/4) .. DN 50 (2") alluminio) secondo ISO 7/1
Screw-cut connections (DN 15 (1/2) .. DN 25 (1") brass) according to ISO 228/1
Screw-cut connections (DN 20 (3/4) .. DN 50 (2") aluminium) according to ISO 7/1
Attaches fileté (DN 15 (1/2) .. DN 25 (1") selon ISO 228/1
Attaches fileté (DN 20 (3/4) .. DN 50 (2") aluminium) selon ISO 7/1

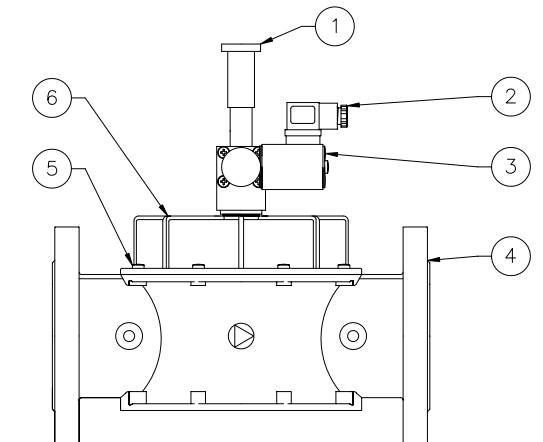

Fig. 4 Componenti elettrovalvole 500 mbar e 6 bar con attacchi DN 65 .. DN 150 DN 65 .. DN 150 500 mbar and 6 bar connections electro-valves components
Composants des électrovannes 500 mbar et 6 bar avec attaches DN 65 .. DN 150

1. Manopola di riarmo	Reset handgrip	Ecrou de réarmement
2. Connettore elettrico	Electrical connector	Connecteur électrique
3. Bobina elettrica	Electrical coil	Bobine électrique
4. Corpo valvola	Valve body	Corps vanne
5. Viti di fissaggio	Fixing screws	Vis de fixation
6. Coperchio	Cover	Couvercle

Attacchi flangiati PN 16 (DN 65 .. DN 150) secondo ISO 7005
Flanged connections (DN 65 .. DN 150) according to ISO 7005
Attaches à brides (DN 65 .. DN 150) selon ISO 7005

Dans l'optique d'un développement continu de ses produits, le constructeur se réserve le droit d'apporter sans préavis, des modifications aux données techniques et aux prestations. Selon la Directive Européenne 1999/44/CE, le consommateur est protégé contre les défauts de conformité du produit pendant 24 mois à compter de la date de vente. Le texte complet de la garantie est disponible auprès du vendeur sur demande.

GENERALITÀ

L'EVG -A- ---- (Figg. 1, 2, 3 e 4) è un'elettrovalvola dal principio di funzionamento molto semplice e per questo estremamente sicuro. La bobina elettromagnetica, se sottoposta a tensione, sgancia il dispositivo di chiusura della valvola che è normalmente aperta. Il riarmo è manuale allo scopo di verificare le cause dell'avvenuta intercettazione del gas.

Durante il normale esercizio non c'è assorbimento elettrico e quindi, oltre al risparmio energetico, nessun organo è sottoposto a usura; sono evitati, in questo modo anche eventuali ronzii e vibrazioni.

INSTALLAZIONE

L'elettrovalvola è normalmente posizionata, dopo un filtro, all'esterno dell'ambiente di misura e a monte degli organi di regolazione (Fig. 5). Deve essere installata con la freccia (indicata sul corpo dell'elettrovalvola) rivolta verso l'utenza.

- Le versioni DN 15 (1/2") .. DN 150, possono essere installate anche in posizione verticale senza che ne venga pregiudicato il corretto funzionamento. Non possono essere posizionate con la manopola di riarmo rivolta verso il basso.

- La versione DN 200 può essere installata in qualsiasi posizione.

⚠ ATTENZIONE

Prima di procedere all'installazione dell'elettrovalvola leggere attentamente il manuale d'istruzione allegato al prodotto.

RIARMO MANUALE

Versioni 500 mbar

- Con attacchi DN 15 (1/2") .. DN 150 (Figg. 1 e 4) tirare verso l'alto la manopola di riarmo (1) fino all'aggancio.
- Con attacchi DN 200 (Fig. 3) ruotare la manopola di riarmo (1) in senso orario fino ad avvenuto aggancio.

Versioni 6 bar

- Con attacchi DN 15 (1/2") .. DN 50 (Fig. 2) premere il perno di riarmo (1)*
- Con attacchi DN 65 .. DN 150 (Fig. 4) tirare verso l'alto la manopola di riarmo (1)*
- Con attacchi DN 200 (Fig. 3) ruotare la manopola di riarmo (1) in senso orario*

* quindi attendere qualche istante il verificarsi dell'equilibrio di pressione tra monte e valle fino all'aggancio.

MANUTENZIONE

Prima di effettuare qualsiasi operazione di smontaggio dell'elettrovalvola accertarsi che:

- 1) l'elettrovalvola non sia alimentata elettricamente;
- 2) all'interno della stessa non vi sia gas in pressione.

- Con attacchi DN 15 (1/2") .. DN 50 (2") ottone (Fig. 1) svitare il blocco ottone (13) dal corpo valvola (6), controllare l'otturatore (7) verificandone eventuali anomalie e se necessario sostituire l'organo di tenuta in gomma (8). Procedere quindi al montaggio facendo a ritroso l'operazione di smontaggio, sostituendo in ogni caso la rondella in alluminio situata fra blocco ottone ed il corpo valvola.

- Con attacchi DN 20 .. DN 150 alluminio e DN 25 ottone (Figg. 1 e 4) togliere il coperchio (11) svitando le viti di fissaggio (9), controllare l'otturatore (7), verificandone le eventuali anomalie e se necessario sostituire l'organo di tenuta in gomma (8) e quindi procedere al montaggio facendo a ritroso l'operazione di smontaggio.

- Con attacchi DN 200 (Fig. 3) verificare periodicamente l'intervento dell'elettrovalvola; non è previsto nessun altro tipo di manutenzione periodica da effettuarsi sul luogo dell'installazione.

⚠ ATTENZIONE

Le operazioni sopraelencate devono essere eseguite esclusivamente da personale qualificato.

CARATTERISTICHE TECNICHE

Impiego:	Gas non aggressivi delle tre famiglie (g a secchi)
Temperature massime:	-15°C .. +60°C
Alimentazioni elettriche:	12V, 24V, 110V, 230V (altre tensioni a richiesta)
Assorbimento elettrico:	Vedere etichetta su bobina elettrovalvola
Pressione massima:	500 mbar: EVG NA- ----, EVG LA- ---- ed EVG BA- ----
	6 bar: EVG 6A- ----
Gruppo:	2
Tempo di chiusura:	< 1 sec.
Tempo di apertura:	manuale
Grado di protezione:	IP 65
Materiali:	Alluminio pressofuso (UNI 5076) Ottone (UNI 2012) Acciaio INOX (UNI 6900-71) Gomma antiolio (NBR)
Tipo bobine:	Incapsulate in resina poliammidica caricata con fibre di vetro con attacco tipo DIN 43650; la classe di isolamento è smaltato è in classe H (180°)
	Costruita con criteri di sicurezza e collaudi indicati nella norma UNI EN 161 (valvole automatiche di sezionamento per bruciatori a gas e apparecchi utilizzatori a gas).
	la F (155°) ed il filo
Norme di riferimento:	

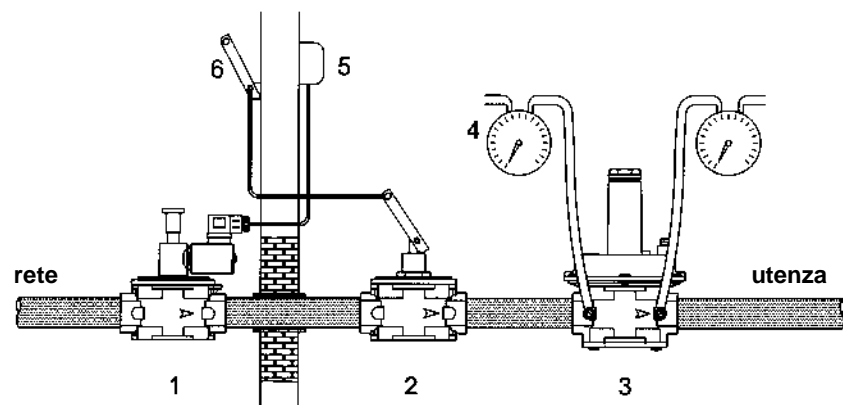

Fig. 5 Esempio di installazione

1. Elettrovalvola a riarmo manuale tipo EVG -A- ----
2. Valvola di intercettazione a strappo serie SM
3. Filtroregolatore gas serie FRG/2MC
4. Manometro
5. Rivelatore gas
6. Leva esterna comando a distanza valvola a strappo SM

Nell'ottica di un continuo sviluppo dei propri prodotti, il costruttore si riserva il diritto di apportare modifiche a dati tecnici e prestazioni senza preavviso. Il consumatore è garantito contro i difetti di conformità del prodotto per 24 mesi dalla data di vendita secondo la Direttiva Europea 1999/44/CE. Su richiesta è disponibile presso il venditore il testo completo della garanzia.

OVERVIEW

EVG -A- ---- (Fig. 1, 2, 3 and 4) is a very simple yet safe electrovalve for gas flow.

The coil, when powered, releases and springs up the closing device.

The reset is manual to check the causes for gas detection.

During normal conditions there is no electric absorption, no wear and tear and no buzzes or vibrations.

INSTALLATION

The valve is usually installed after a filter, outside from the measurement room and before the regulation organs (Fig. 5).

It must be installed with the arrow (on the valve body) towards the user.

- The DN 15 (1/2") .. DN 150 versions, can also be installed in vertical position without compromising the correct operation. Anyway they must not be installed with the reset handgrip facing downward.

- The DN 200 version can be installed in any position.

⚠ WARNING

Before installing the electrovalve please read carefully the instruction sheet supplied together with the product.

MANUAL RESET

500 mbar versions

- With DN 15 (1/2") .. DN 150 connections (Fig. 1 e 4) pull up the reset handgrip (1) up to the hooking.
- With DN 200 connections (Fig. 3) turn clockwise the reset handgrip (1) up to the hooking.

6 bar versions

- With DN 15 (1/2") .. DN 50 connections (Fig. 2) push the reset pin (1)*
- With DN 65 .. DN 150 connections (Fig. 4) pull up the reset handgrip (1)*
- With DN 200 connections (Fig. 3) turn clockwise the reset handgrip (1)*

* than wait one moment to balance the pressure from and to the user's up to the hooking.

MAINTENANCE

Before any disassembly operation on the electro-valve, be sure that:

- 1) the electro-valve is not powered;
- 2) no gas under pressure is present inside the valve body.

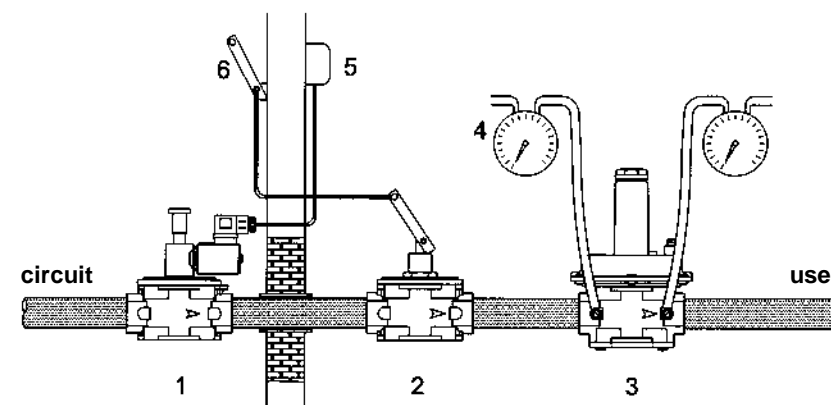

Pic. 5 Installation example

1. EVG -A- ---- manually resetting electro-valve
2. SM series pull interception valve
3. FRG/2MC series gas regulator filter
4. Manometer
5. Gas detector
6. External lever for remote control of SM pull valve

In the view of a constant development of their products, the manufacturer reserves the right for changing technical data and features without prior notice. The consumer is guaranteed against any lack of conformity for 24 months from the time of delivery, according to the European Directive 1999/44/EC. The full text of guarantee is available on request from the seller.